



**Hoval**

# Hoval Digital

I servizi digitali che trasformano  
il vostro business.

Innovativi | Efficienti | Sicuri

**Hoval**



# Introduzione

## Let's Digitize Together!

### **Hoval Digital: l'asso nella gestione remota degli impianti**

Noi e i nostri clienti abbiamo in comune il desiderio di garantire il meglio. Chi si rivolge a Hoval riconosce che le nostre caldaie e i sistemi di climatizzazione sono i più affidabili, hanno meno bisogno di manutenzione e assicurano il miglior rendimento. I clienti confermano che i nostri impianti offrono un grande valore aggiunto.

Chi installa gli impianti deve affrontare il problema dell'integrazione: far dialogare componenti diversi spesso non è semplice e richiede investimento di tempo ed energie. Molte aziende non danno supporto a questa necessità e, se lo fanno, è a caro prezzo.

Chi sceglie Hoval non acquista semplicemente un prodotto, ma una soluzione che integra la competenza nella regolazione e innovativi servizi digitali che accompagnano la proposta Hoval dalle fasi di progettazione, fino all'esercizio dell'impianto. La piattaforma Hoval Digital è in grado di gestire impianti complessi, dalla generazione alla distribuzione del caldo e del freddo.

Grazie ai servizi digitali, la gestione dell'impianto si rivela una fonte di ulteriore risparmio, anche tramite funzioni avanzate, quali la predittività meteorologica, spingendosi fino alla definizione della Firma Energetica dell'impianto e ottimizzazione dell'esercizio.

Siete pronti per affrontare insieme a Hoval la trasformazione digitale dell'impianto termico? Siete anche voi dell'opinione che esista ancora un potenziale enorme per ottimizzare il consumo delle risorse energetiche nei prossimi anni, grazie alla



tecnologia di ultima generazione offerta dalle soluzioni Hoval? Volete anche voi investire sulla proposta di nuovi servizi per l'assistenza digitale? Credo fortemente in questa trasformazione e sono contento di contribuirvi insieme a voi.

Lo specialista dell'impianto digitale ha bisogno di qualcosa di più di una semplice App per lavorare: ha bisogno di formazione sul tema impiantistico, elettrotecnico e informatico. Il passo successivo è la nostra consulenza nel campo della regolazione e della digitalizzazione.

Il team Hoval è a vostra disposizione per fornirvi tutto il supporto necessario per definire la soluzione su misura delle vostre esigenze.

Ci teniamo molto a collaborare insieme su progetti che pensano al futuro e ottimizzare costantemente i nostri servizi, per potervi offrire il meglio.

Let's digitize.it - insieme!

**David Herzog**

Amministratore Delegato  
Hoval S.r.l.

# Un nuovo modello di business

Hoval risponde ad ogni vostra esigenza.



## Progettazione

Fin dalla fase di progettazione, il professionista può arricchire il capitolato con i servizi Hoval Digital quali, ad esempio l'assistenza digitale remota e la configurazione personalizzata dell'interfaccia, offrendo al proprio cliente una soluzione completa e integrata.



## Installazione

Grazie al servizio di pre-collaudò il Centro Assistenza Hoval fornisce all'installatore un valido supporto per la corretta realizzazione degli impianti, incluso l'innovativo servizio di pre-configurazione digitale dell'impianto stesso.



## Assistenza

Grazie a Hoval Digital il manutentore può affiancare ai servizi abituali anche l'assistenza remota predittiva, che consente di verificare eventuali anomalie e pianificare con la massima efficienza interventi ordinari e straordinari sull'impianto, garantendo tempi di fermo macchina ridotti.



## Controllo

Il sistema di termoregolazione Hoval Digital consente di gestire l'impianto e le sue componenti in modo ottimale, garantendo un esercizio efficiente con emissioni inquinanti ridotte. La sua modularità permette di realizzare soluzioni su misura in grado di soddisfare tutte le esigenze.



## Ottimizzazione

Grazie alla storicizzazione di tutti i parametri, la piattaforma Hoval Digital consente operazioni avanzate di Energy Management e ottimizzazione dell'esercizio.

Per entrare nell'era dello Smart Habitat abbiamo un motto "Let's digitize together!" e per farlo ci avvaliamo di un team di professionisti digitali qualificati.



## Progettista



### Il Team Hoval

Formazione, supporto costante, supervisione, sistemi di calcolo e tool digitali.



### Upgrade della centrale termica

Possibilità di revamping con nuovi strumenti digitali evoluti.



### Interazione fra le soluzioni digitali

Connettività che può trasformare sempre più i processi Smart in modo efficiente.



## Installatore



### Digital Network

Professionisti specializzati e punti di riferimento che offrono consulenze su misura.



### Al passo con i tempi

Hoval Digital è già a bordo di caldaie, pompe di calore, pannelli solari e VMC.



### Predittività climatica dell'impianto

Adattamento termico in funzione alle previsioni meteo delle successive 3 ore.



## Centro Assistenza



### Assistenza digitale intelligente

Riconoscimento di necessità per un intervento di assistenza e relativo avviso.



### Digital Service Partner

Gestiscono i sistemi di riscaldamento e assistono sia sul campo che a distanza.



## Investitore



### Gestione da tablet e smartphone

Monitorate ogni sistema in modo semplice e intuitivo, risparmiando tempi e costi.



### Preparatevi

State per salire a bordo dell'innovativo servizio Software as a Service!

# Collegamento con Hoval Digital

## Architettura del sistema.

Il sistema di gestione Hoval Digital e il sistema di regolazione integrato lavorano fianco a fianco. Il regolatore Hoval trasmette tutti i dati rilevanti per il sistema a Hoval Digital, riducendo così i tempi di funzionamento e ottimizzando le temperature e i tempi di riscaldamento. Le impostazioni possono essere monitorate a distanza e, se necessario, adattate alle reali esigenze di comfort.

Il sistema modulare di regolazione Hoval Digital è la cabina di regia dei generatori di calore e delle sottostazioni di riscaldamento e gestisce l'impianto Hoval. Garantisce un'interazione energeticamente efficiente dei componenti. Le estensioni delle funzioni possono essere facilmente implementate tramite moduli di espansione e monitoraggio. Hoval Digital è anche compatibile con Smart Grid.

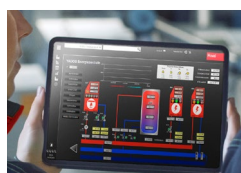

HovalSupervisor

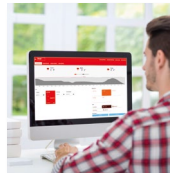

Hoval Connect



HovalConnect LAN  
6049 496



HovalConnect WLAN  
6049 498  
Gateway OPC-UA  
6049 594



HovalConnect  
Gateway KNX  
6049 593

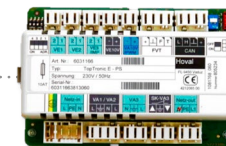

Modulo GLT  
6034 578



6037 071



6043 844

## Servizi e supporto

### Sviluppo, assistenza e manutenzione.

Per Hoval è importante offrire non solo prodotti di alta qualità, ma anche il relativo servizio. In Italia l'azienda dispone di una fitta rete di partner dedicati proprio al servizio di assistenza. I tecnici interni e i partner ricevono una formazione regolare per trasmettere il loro know-how in materia di assistenza e manutenzione.

Hoval attribuisce grande importanza anche al servizio nello sviluppo del software. Un team di specialisti sviluppa costantemente HovalSupervisor, fornendo supporto e consulenza a domande e problemi.

#### Servizi Hoval Digital

- Capitolato servizi Hoval Digital
- Integrazione impianto elettrico
- Integrazione impianto idraulico
- Pre-collaudato digitale
- Sinottico da remoto
- Integrazione con altri sistemi di misurazione
- Ottimizzazione ed energy management
- Assistenza digitale
- Formazione ad hoc
- Preparazione Centri di Assistenza

#### Centro Assistenza e ottimizzazione

Nasce una nuova figura: «L'Ottimizzatore». La piattaforma di gestione Hoval Digital IoT Energy Management offrirà vantaggi economici immediati all'utente e contribuirà in modo significativo a un mondo con meno emissioni di carbonio. La digitalizzazione dei locali caldaia con l'utilizzo di soluzioni di riscaldamento integrate, predittive e autoregolate cambierà il business di oggi così come lo conosciamo.

I nostri tecnici ti offriranno il massimo supporto per la consulenza e il supporto.



## Valori e servizi digitali

Perché digitalizzare: il valore aggiunto di Hoval Digital.

### Seamless integration

Tutti i prodotti della gamma Hoval sono digitali! Grazie a questa integrazione avrete la possibilità di rilevare tutti i dati e i parametri di controllo del vostro impianto, senza preoccuparvi di complesse configurazioni o interconnessioni, infatti la regolazione a bordo di ogni generatore Hoval è già inclusa.

### Completa e flessibile

Grazie alla sua struttura modulare, il sistema di regolazione Hoval consente di soddisfare le più svariate esigenze di gestione, indipendentemente dal numero di componenti. Anche se il vostro sistema viene riqualificato dopo anni, può essere realizzato senza problemi.

### Elevata sicurezza per la trasmissione dei dati

Il tema della sicurezza dei dati non riguarda più solo le banche e gli istituti di credito, anche i sistemi di approvvigionamento energetico devono essere sicuri. Hoval offre questa sicurezza con una tecnologia di crittografia avanzata. Il contratto Software as a Service per l'assistenza digitale degli impianti è GDPR compliant e gestisce in maniera ottimale tutti gli aspetti legati alla privacy dell'utente del servizio.

### Soluzione aperta all'innovazione

Un vantaggio particolare della tecnologia Hoval è l'interfaccia dati aperta, ma anche programmabile su richiesta del cliente. Il sistema e il quadro sinottico si autoconfigurano, questo significa che non è richiesta programmazione da parte di terzi soggetti. Diverse interfacce di comunicazione fisiche con protocolli standard (ad es. Modbus e KNX) possono essere usate per leggere e gestire qualsiasi dispositivo. Grazie a Hoval Digital è inoltre possibile scambiare dati con sistemi esterni locali o remoti, attraverso l'utilizzo di servizi web.

### Servizi SaaS

Volete accedere alla piattaforma Hoval attraverso servizi dedicati e uno spazio virtuale raggiungibile via internet? Hoval offre questa applicazione come un servizio di energy management e assistenza digitale attraverso un contratto Software as a Service (SaaS) all'utente finale.



Controllo dell'impianto con HovalSupervisor



## L'inizio di una nuova era

Nella riqualificazione di una centrale termica con soluzioni di nuova generazione si possono ottenere ottimi risultati in termini di efficienza energetica. Ci siamo mai chiesti:

- È possibile mantenere le performance energetiche e il buon funzionamento del nuovo impianto?
- È possibile monitorare le reali prestazioni del nuovo impianto rispetto a quelle ambite in fase di progettazione?
- È possibile applicare ulteriori migliorie e ottimizzazioni attraverso nuove tecnologie e servizi?

La risposta è sì: la digitalizzazione ci offre strumenti e servizi per affrontare questa sfida e il concetto dell'assistenza digitale sulla base dell'IoT è oggi una realtà.

## Vantaggi di Hoval Digital

- Un semplice generatore può comunicare con gli altri componenti della centrale termica e migliorare le prestazioni energetiche.
- La regolazione intelligente è già a bordo dei generatori Hoval e quindi non è necessario un sistema di telegestione tradizionale: questo rende la soluzione più flessibile, indipendente ed economica.
- La connessione della centrale termica in tempo reale permette di disporre di molte più informazioni e ottenere ulteriori risparmi energetici, come la regolazione predittiva dell'impianto, una vera novità.

## L'assistenza diventa Saving as a Service

L'assistenza digitale diviene un supporto alla manutenzione tradizionale richiesta dalla legge, in quanto permette di evitare uscite a vuoto e di intervenire in tempo reale, limitando il più possibile i disservizi per l'utente finale. La visualizzazione dei parametri da remoto consente un risparmio continuo, grazie alla possibilità di gestire la curva climatica e valutare il potenziale dell'intero sistema. Ad esempio, confrontando il consumo stagionale del proprio impianto è possibile interrogarsi su quanto costi il MWh oggi e quanto potrebbe costare domani, grazie al servizio di assistenza digitale. Questo ha un valore per il cliente finale, ma anche per chi può offrire nuovi servizi (Saving as a Service).

Una soluzione digitale pensata per ogni utenza.

## HovalConnect | Residenziale

- Monofamiliare
- Bifamiliare\*

## HovalSupervisor | Commerciale e Industriale

- Commerciale
- Plurifamiliare
- Hotel
- Uffici
- Grandi impianti
- Industriale

\* per impianti residenziali con un massimo di 3 circuiti

# Ad ogni edificio la sua soluzione digitale

L'ottimizzazione insieme a voi è il nostro obiettivo.

## La decarbonizzazione passa anche dal digitale

Il potenziale per ottimizzare il consumo energetico e migliorare la qualità dell'ambiente è immenso. Nel mondo circa il 40% dell'energia viene utilizzato per la climatizzazione degli edifici e la preparazione di acqua calda sanitaria.

In Italia gli impianti termici incidono per il 60% delle emissioni di CO<sub>2</sub>. Rinnovare gli impianti di riscaldamento in 20 capoluoghi di regione ridurrebbe le emissioni in atmosfera fino al 50%. Ad oggi, oltre il 50% degli edifici abitati in Italia è ancora in classe G. Solo in Lombardia si vive nel periodo invernale più di 30 giorni con valori di PM<sub>10</sub> oltre i limiti.

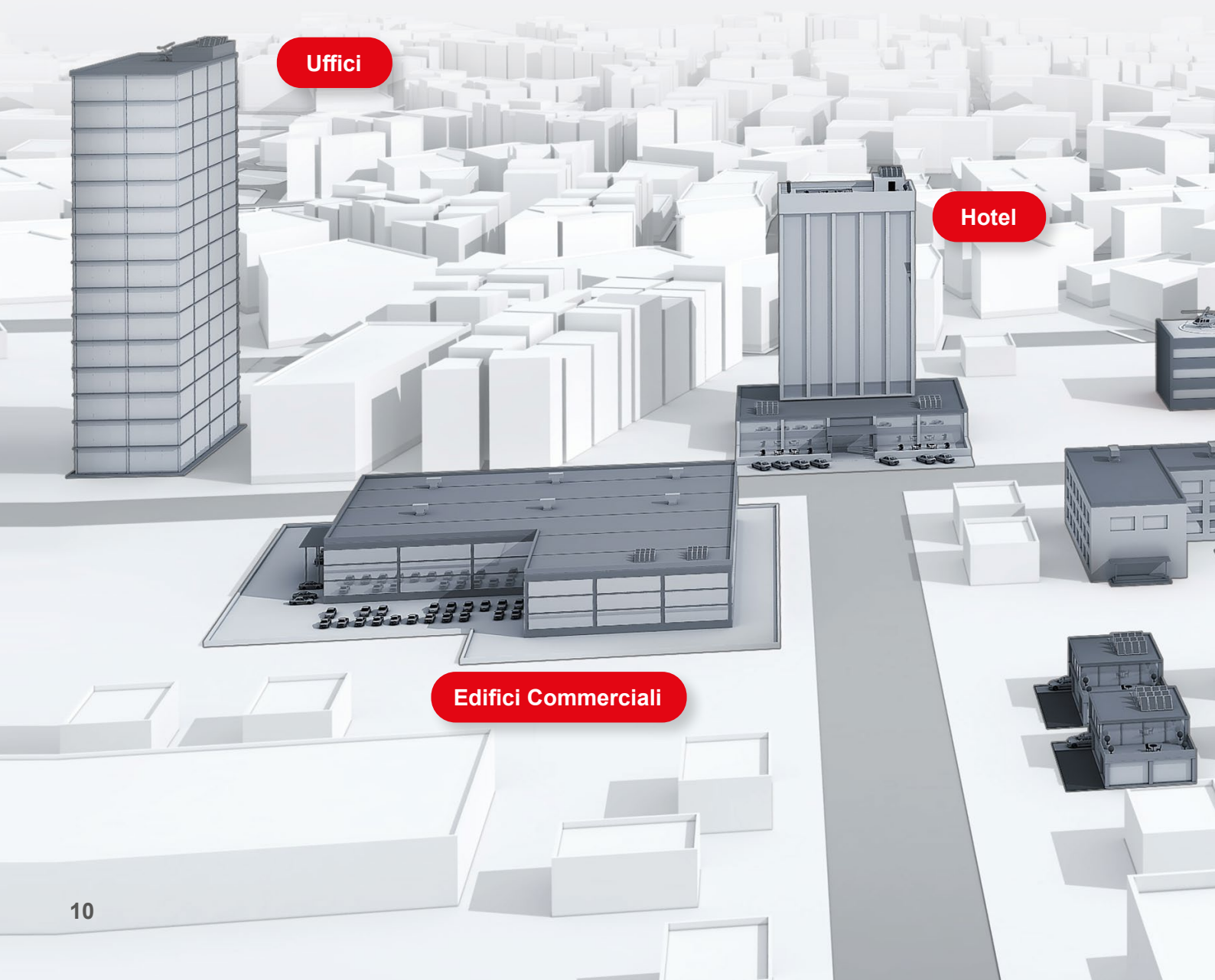

Ridurre i consumi, ottimizzare la gestione e la manutenzione degli impianti grazie a una nuova tecnologia di regolazione e assistenza digitale è oggi realtà.

Grazie a Hoval Digital è possibile trasformare qualsiasi centrale termica, sia che si tratti di un'abitazione monofamiliare o di un edificio commerciale o industriale, nel cuore smart

in grado di garantire il massimo comfort in maniera efficiente e senza sprechi di tempo e di energia. Con i servizi Hoval Digital nasce una nuova prospettiva per i professionisti del riscaldamento: versatilità, monitoraggio, connessione e flessibilità sono resi possibili e creano vantaggi tangibili, sia per gli addetti ai lavori che per l'utente finale.

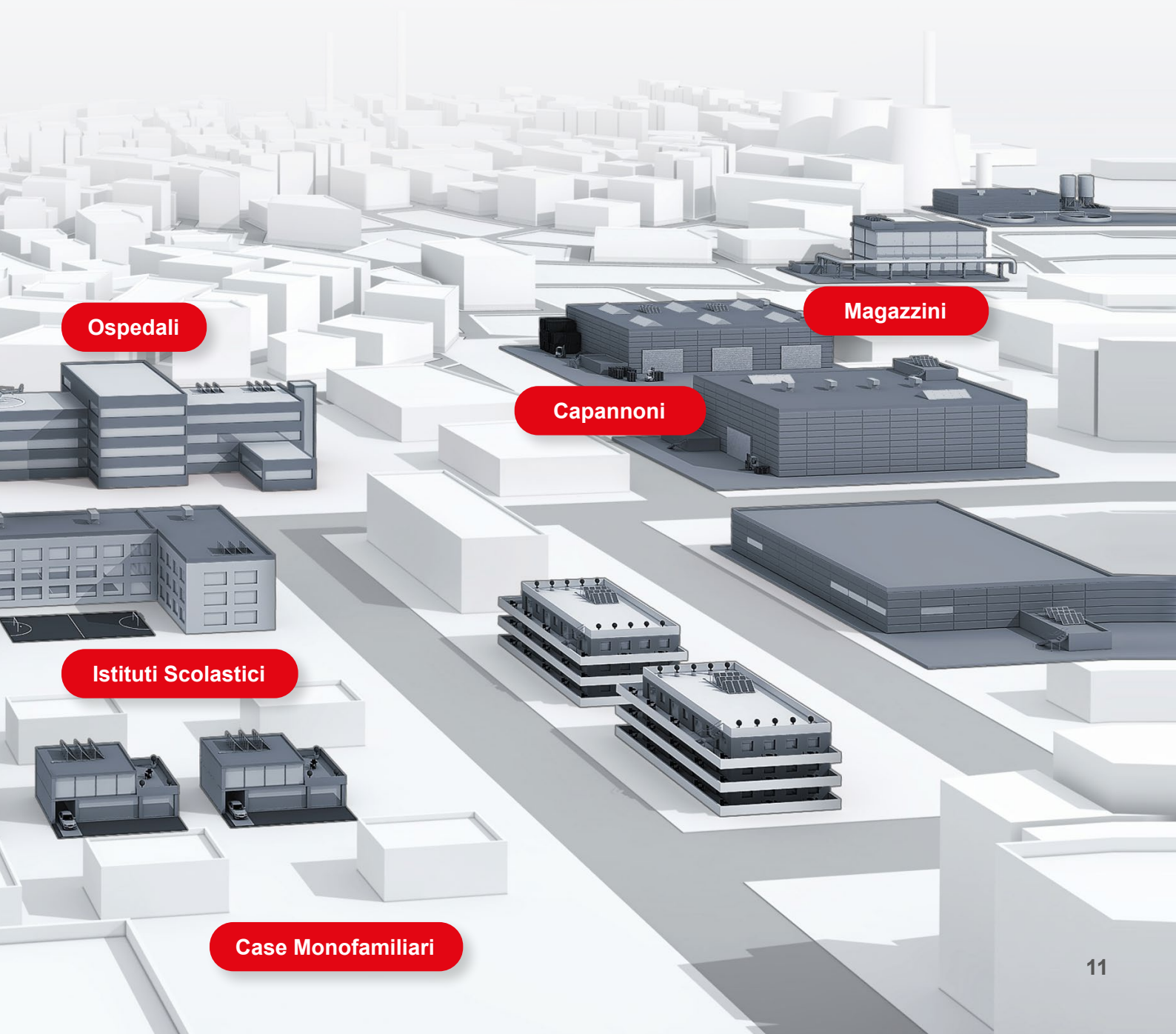
**Ospedali****Magazzini****Capannoni****Istituti Scolastici****Case Monofamiliari**

# 1. Hoval Digital per il Residenziale

## Sistemi su misura per edifici monofamiliari.



Esempio di impianto per unità abitativa monofamiliare con il sistema di regolazione HovalConnect.

### HovalConnect per impianto residenziale con Pompa di calore, VMC e Regolazione Smart

Ogni soluzione di impianto Hoval è sviluppata su uno schema che rappresenta i componenti principali e il loro funzionamento. In base allo schema idraulico, elettrico e alla giusta integrazione dei prodotti Hoval installati, è possibile applicare il servizio Hoval Digital appositamente studiato per il segmento residenziale. A fianco la migliore soluzione per il monofamiliare, composta da una pompa di calore Hoval Belaria®/Thermalia®, la ventilazione Hoval HomeVent®, integrazione solare termica per la produzione di ACS e la regolazione Hoval Digital, che gestisce l'intero impianto residenziale fino a un massimo di 3 circuiti.

Schema stilizzato con pompa di calore Belaria® e sistema di VMC HomeVent® inerente al settore residenziale.

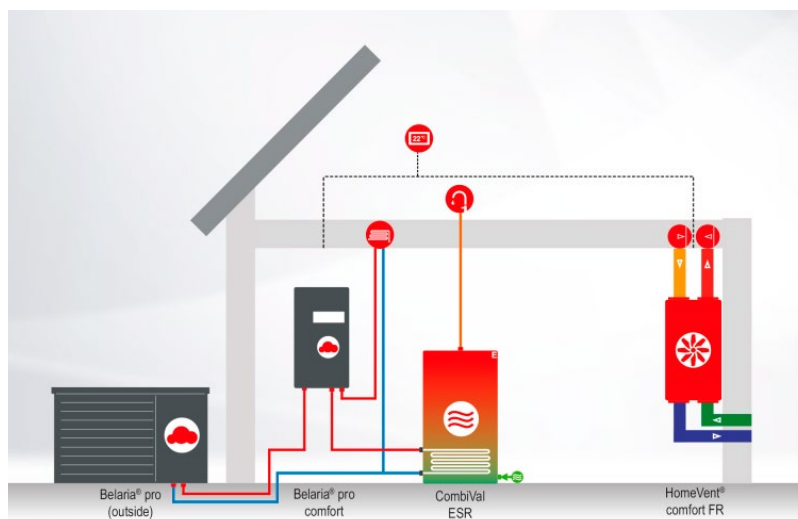

## 2. Hoval Digital per il Commerciale

Le soluzioni Hoval per le utenze plurifamiliari e commerciali.

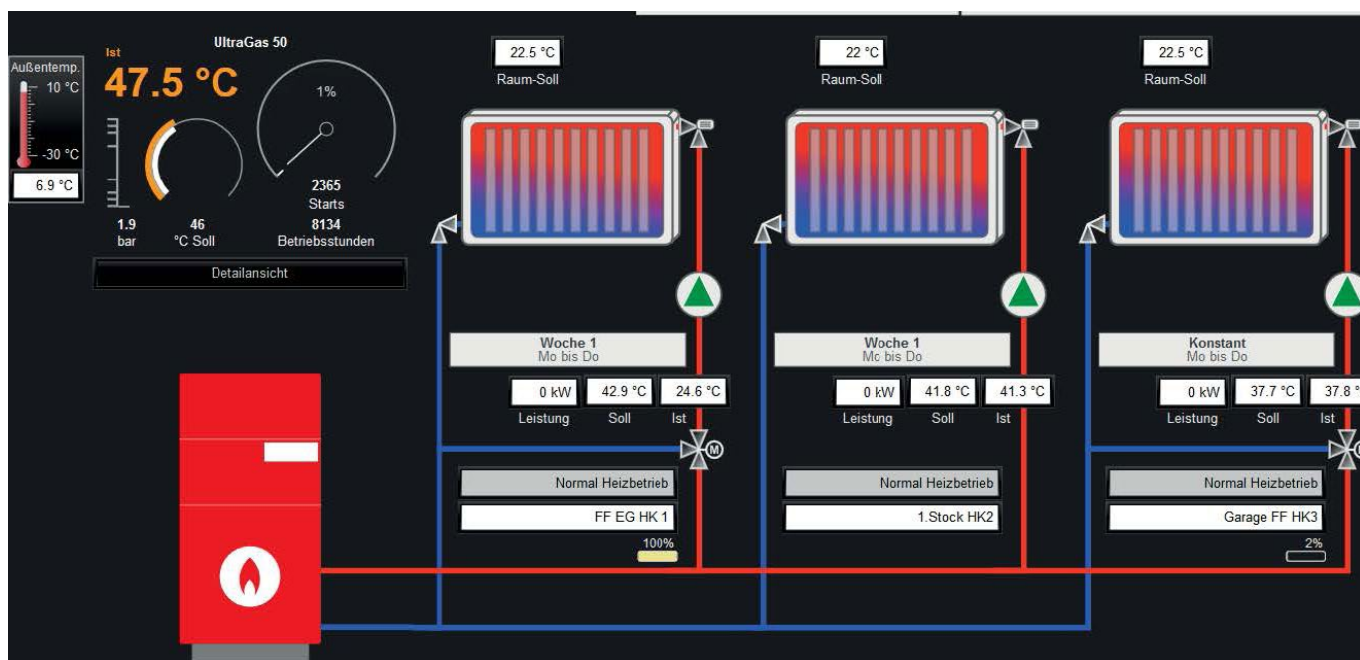

Visione d'impianto per edificio commerciale con la regolazione HovalSupervisor.

### HovalSupervisor per impianto plurifamiliare e commerciale

Qui il caso concreto di un'azienda di approvvigionamento energetico che si affida a una soluzione di regolazione Hoval Digital. In questo impianto le caldaie a condensazione a gas Hoval UltraGas® forniscono calore e acqua calda sanitaria.

La massima priorità del committente è produrre solo il calore necessario in modo affidabile e sempre efficiente. Grazie al servizio HovalSupervisor è possibile usufruire di tutti i vantaggi legati al monitoraggio dei consumi, la sicurezza di funzionamento e l'ottimizzazione energetica dell'intero sistema.

Schema con pompa di calore Belaria®, caldaia UltraGas® e stazione TransTherm inerente al settore commerciale.

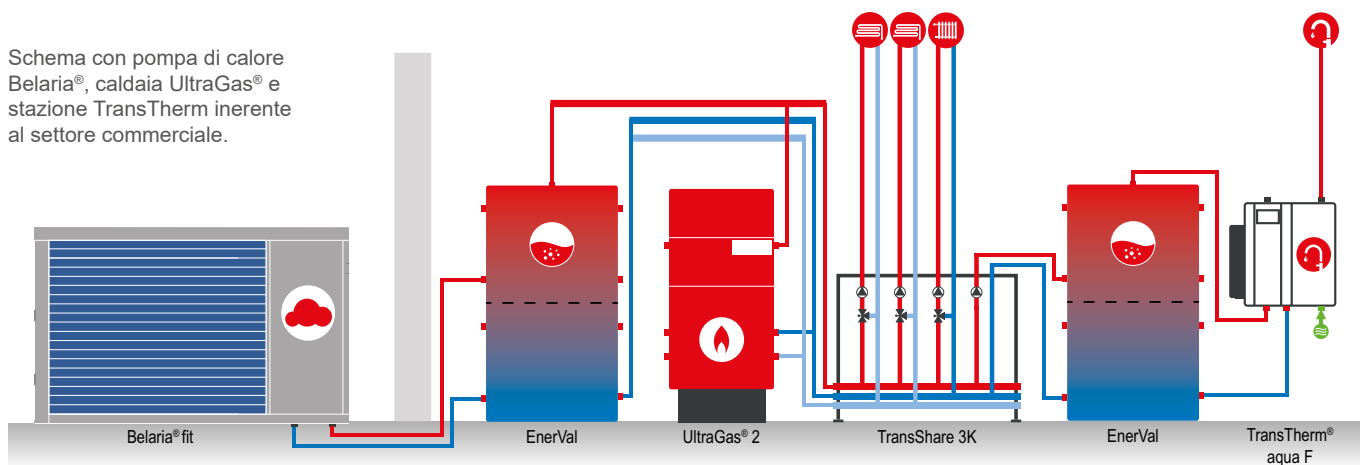

## 3. Hoval Digital per l'Industriale

### Soluzioni anche per gli impianti più complessi.



Esempio di impianto di ventilazione industriale.

#### HovalSupervisor per impianti industriali e teleriscaldamento

Hoval Digital è la soluzione ideale per impianti di riscaldamento e di condizionamento complessi. I prodotti Hoval, anche quelli in ambito industriale, sono pronti per essere connessi, dal sistema di diffusione per grandi ambienti con regolazione Hoval TopTronic® C, alla cogenerazione con protocollo ModBus RS485/RTU o TCP. I principali standard di interconnessione con Hoval Digital sono KNX e ModBus, ma grazie al sistema aperto BACNet è possibile integrare protocolli di comunicazione e fieldbus presente in campo, al fine di garantire maggiore flessibilità e interoperabilità dei sistemi connessi. Un ulteriore vantaggio in confronto a sistemi chiusi e programmabili è il fatto che, una volta definito l'impianto idraulico con il suo schema elettrico preconfigurato, il quadro sinottico si autoconfigura e non

necessita di programmazione da parte di soggetti terzi. È inoltre possibile completare il servizio attraverso componenti dedicati alla termoregolazione su misura, per migliorarne la sicurezza e l'intera gestione amministrativa.

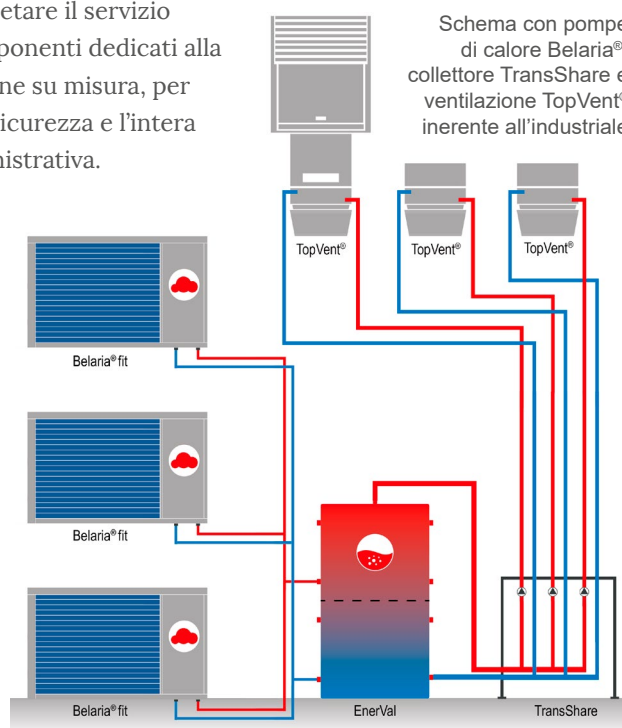

# Sicurezza con Hoval Digital

## I dati sensibili sempre sotto controllo.

Oggi, i dati sono considerati il nuovo oro. Il vostro “oro” è in mani sicure con Hoval Digital. Grazie alla tecnologia utilizzata avrete molti vantaggi dalla vostra parte.



Il servizio è basato sul web e si avvia nel browser standard con il quale si accede a internet, non sono quindi necessari plug-in. Poiché la sicurezza informatica è un tema che sta molto a cuore a chi produce browser internet, i dati del cliente saranno sempre protetti da sistemi all'avanguardia in costante aggiornamento. Inoltre la piattaforma è raggiungibile e sempre accessibile da dispositivi mobili con una connessione internet esistente.



L'accesso al sistema da parte di persone non autorizzate è impedito da un login e dalla trasmissione criptata dei dati. Diversi livelli di utenza e credenziali multiple gestiscono il gruppo di persone che hanno accesso al sistema. Il servizio standard include 2 profili predefiniti che possono essere assegnati a un dipendente, a un Centro Assistenza o a un partner Hoval in modo semplice e veloce. Ognuno può accedere solo alle aree di cui è responsabile.



Il sistema fornisce continuamente una moltitudine di dati operativi rilevanti e prepara i dati per l'analisi. Prima che si verifichi un possibile malfunzionamento del sistema, gli operatori possono intervenire rapidamente. In caso di guasto, il tecnico dell'assistenza può accedere al sistema a distanza e reagire in modo rapido e mirato qualora servisse supporto tecnico specializzato. Questo può rendere superflua l'uscita sull'impianto, aumentandone la sicurezza operativa e riducendo i costi di gestione, garantendo sempre il vostro comfort.



La cosa più importante, tuttavia, è che tutti i dati restino con voi. I dati vengono memorizzati sul server: questo permette di accedervi in qualsiasi momento, visualizzarli su di un grafico personalizzandone l'aspetto e scaricarli in formato CSV. Il contratto Software as a Service per l'assistenza digitale degli impianti è GDPR compliant e gestisce in maniera ottimale tutti gli aspetti legati alla privacy dell'utente del servizio.

# Hoval Digital Upgrade

## Revamping digitale della centrale termica.

### Il revamping dell'impianto esistente attraverso Hoval Digital

È possibile gestire da remoto e ottenere tutti i benefici di una gestione completa anche su impianti con generatori non Hoval, installando la regolazione TopTronic® che consente l'utilizzo degli innovativi servizi Hoval Digital in modo semplice e versatile. Grazie al supporto e alla consulenza specializzata Hoval, potrete sostituire il vecchio sistema di regolazione e passare alla regolazione digitale Hoval, ottenendo così:

- L'adeguamento automatico della curva climatica in base alle previsioni meteorologiche attese, confrontando ogni 3 ore le condizioni previste con i valori puntuali rilevati.
- La gestione dei circuiti idraulici: diretti, miscelati, ACS, pompa di ricircolo, legionella e controllo del ritorno sempre con un'unica soluzione.
- La possibilità di espandere e mantenere sempre aggiornata con nuove funzionalità la regolazione per futuri ampliamenti (es. installazione impianto solare).
- La gestione remota dell'impianto sulla piattaforma Hoval Digital con la semplice installazione di un Gateway.

Grazie all'implementazione di questa soluzione si possono ottenere riduzioni dei consumi fino al 5% a fronte di un investimento ridotto, con tempi di rientro brevi.

### Un caso concreto

Gestione: cascata di generatori con curva climatica predittiva su condizioni meteorologiche attese con aggiornamento ogni 3 ore. Circuiti di riscaldamento e produzione di acqua calda sanitaria.

Potenza installata: 580 kW  
DigitalUpgrade con regolazione Hoval TopTronic® e Hoval Digital.

Risparmio atteso:

- Costo stagionale combustibile 31.650 €
- Risparmio per effetto Digital 1.465 € / anno
- Totale risparmio in 10 anni 14.650 €

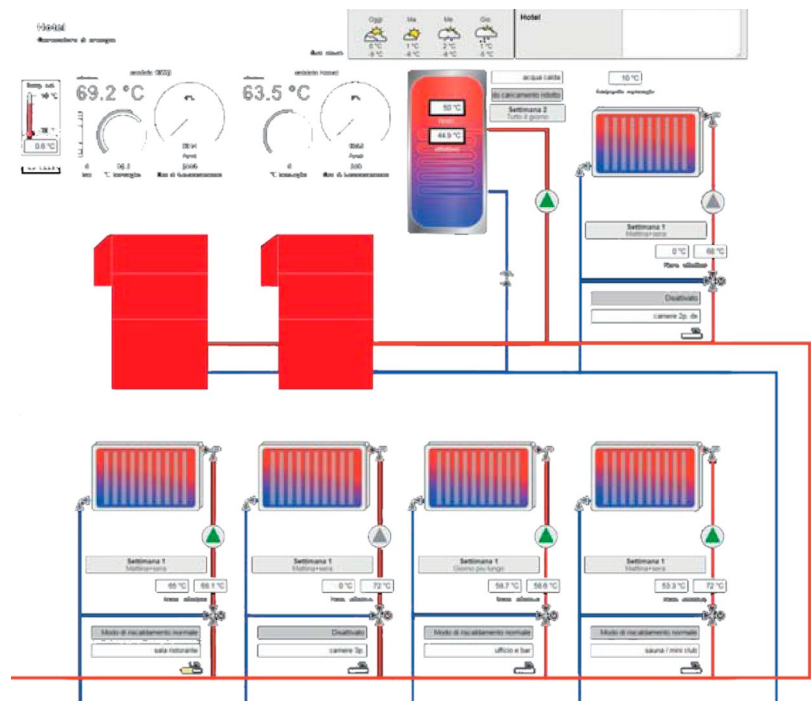

Visione d'esempio di revamping di una centrale termica tramite HovalSupervisor.



# Sistemi di generazione integrati

## Termoregolazione modulare per gestire impianti complessi.

Tutti i prodotti Hoval possono essere gestiti dal sistema di termoregolazione Hoval Digital. Il sistema di regolazione modulare si basa su unità autonome (Moduli), le quali comunicano tra loro tramite CAN-Bus Hoval. I singoli Moduli sono impostati con unità di comando centralizzata (comandi Master). Possono essere collegati fino a 16 Moduli

Regolatore; di questi, 8 possono essere Moduli TTE-WEZ, ognuno in grado di gestire un generatore. Possono essere così realizzati facilmente sistemi multi-energia a servizio di diversi utilizzatori. Grazie al sistema di gestione remota HovalSupervisor è possibile controllare l'impianto a distanza tramite una dettagliata interfaccia grafica su misura.

### Sistema modulare Hoval Digital

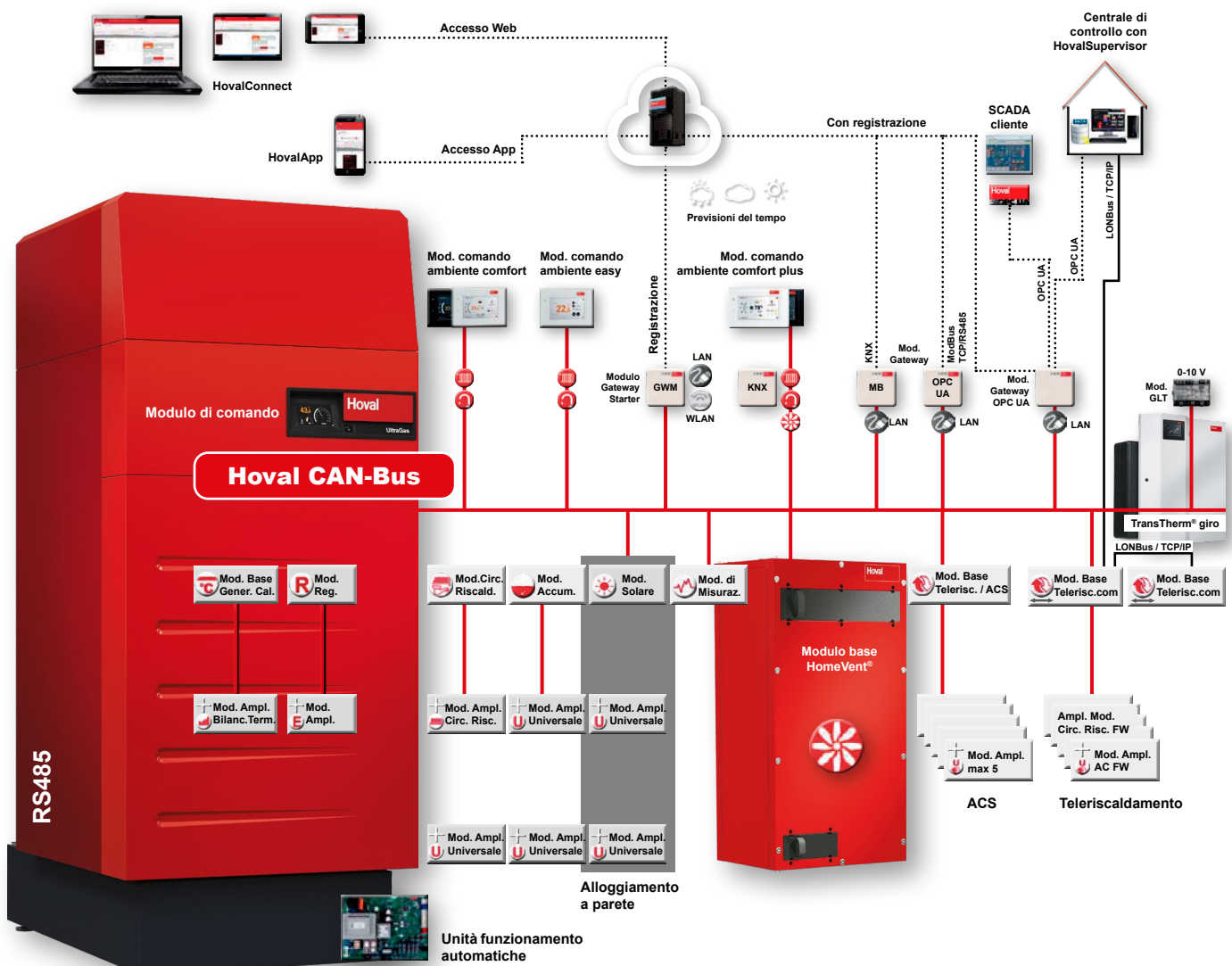

# Dentro al sistema Hoval Digital

## Passo per passo.

1

### Prevedere

Hoval Digital opera in totale autonomia e regola automaticamente il funzionamento dell'impianto in base alle reali necessità e all'andamento delle condizioni meteorologiche esterne. Riconosce in automatico quando è necessario un intervento di assistenza tecnica e avvisa sia l'utente che l'assistenza Hoval.

2

### Presentare

Dai generatori, alle reti complesse: Hoval Digital visualizza il sistema tramite un'interfaccia grafica realizzata su misura con numerose informazioni aggiuntive sullo stato di funzionamento. Basta un clic e l'operatore può aprire qualsiasi impianto ed effettuare tutte le regolazioni.

3

### Operare

Oltre alla visualizzazione del sistema, gli impianti possono essere gestiti anche tramite Hoval Digital. Le impostazioni e i parametri dei regolatori possono essere controllati da remoto. Non è necessario un intervento in campo. In caso di parametri fuori limite, è possibile intervenire tempestivamente e rapidamente prima che si verifichi un malfunzionamento.

4

### Visualizzare

A prima vista i valori possono essere visualizzati, elaborati ed esportati. Questo permette analisi dettagliate in base alle reali esigenze. Il quadro sinottico si autoconfigura e non necessita quindi di un supporto alla programmazione, a differenza dei sistemi di regolazione tradizionali.

5

### Monitorare

Con la connessione a banda larga è possibile monitorare in tempo reale il funzionamento dell'impianto, integrare i vari componenti e inserire flussostati, contabilizzatori, ecc... per offrire una visione ottimale sui consumi. Tutti i dati sono disponibili, attraverso il contratto SaaS. Inoltre, per ogni guasto si attiva un messaggio di errore con informazioni dettagliate. Il problema può essere risolto in modo mirato e tutti gli allarmi riconosciuti vengono registrati.

6

### Esportare

Hoval Digital offre di serie numerosi funzioni di esportazione. Si tratta della composizione dei dati da esportare e dei possibili formati di output. Hoval ha già sviluppato ulteriori possibilità di esportazione. Sono integrate senza problemi nella piattaforma come servizi opzionali. Hoval fornisce anche consulenza in materia di personalizzazione e implementazione di nuove funzionalità.

# Tecnica di sistema Hoval

La soluzione digitale per il vostro impianto.

## Progettazione semplificata

Ogni sistema Hoval è costituito da uno schema generale che rappresenta i componenti principali e da una breve descrizione funzionale. Possiamo offrire varianti nel caso in cui i principali componenti non possano essere utilizzati (ad esempio l'allacciamento del gas o

l'infrastruttura non disponibile). Gli schemi meccanici ed elettrici sono disponibili per ogni soluzione Hoval per i tecnici specializzati. In questo modo, il sistema può essere progettato e implementato tempestivamente. Inoltre, viene fornita la configurazione Hoval Digital per l'accesso e la gestione delle problematiche da remoto.

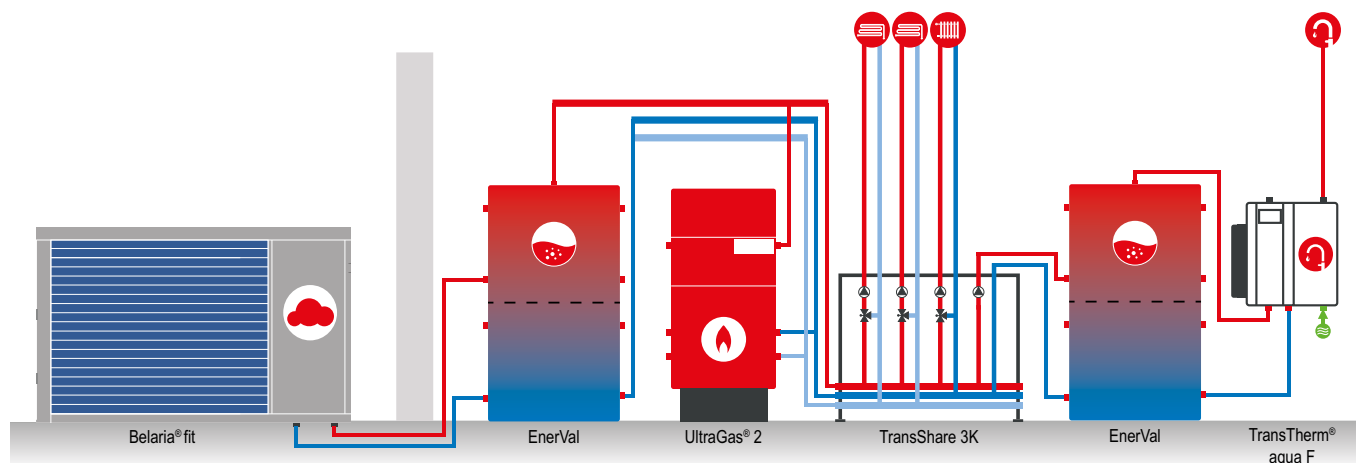

## Soluzioni ottimali

- Sviluppate specificatamente per le esigenze dell'utenza
- Elaborate fino allo schema idraulico ed elettrico
- Soluzioni di sistema testate

## Flessibile

- Disponibili alternative alle soluzioni presentate
- Possibilità di integrazione di sistema versatile

## Unica regolazione base

- Integrazione efficiente dei singoli componenti
- Semplice messa in servizio grazie alla regolazione base

## Unico interlocutore

- Hoval fornisce tutti i componenti principali da un unico fornitore
- Messa in servizio, manutenzione e assistenza con partner qualificati

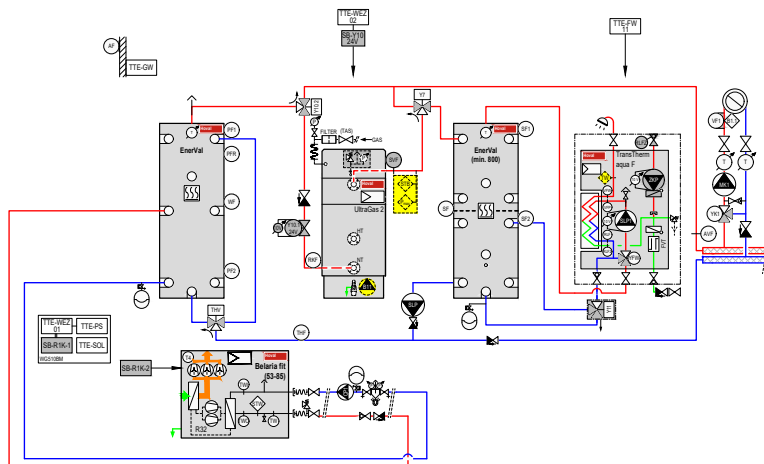

**Qualità Hoval.**  
**Potete contarci.**

# Hoval

Come specialista per la tecnica di riscaldamento e di climatizzazione Hoval è il vostro partner esperto per soluzioni di sistema. Per esempio, potete riscaldare l'acqua con l'energia solare e produrre calore per gli ambienti domestici con gasolio, gas, pellet, o ricorrendo ad una pompa di calore. Hoval combina le differenti tecnologie tra di loro, integrando in un unico sistema anche la ventilazione dell'ambiente. Così potete essere sicuri non solo di risparmiare energia e denaro, ma anche di salvaguardare il clima.

Hoval rientra a livello internazionale tra le aziende guida per le soluzioni di clima ambientale. Più di 75 anni di esperienza continuano a motivare e a rendere possibili soluzioni innovative. I sistemi completi per il riscaldamento, il raffrescamento e la ventilazione vengono esportati in oltre 50 paesi.

Prendiamo in seria considerazione la responsabilità per il nostro ambiente. L'efficienza energetica è al centro dello sviluppo dei nostri sistemi di riscaldamento e di ventilazione.

## Responsabilità per l'energia e l'ambiente

Il vostro partner Hoval



**Hoval S.r.l.**

Via XXV Aprile 1945, 13/15  
24050 - Zanica (BG)  
Tel. 035 666 1111  
[info.it@hoval.com](mailto:info.it@hoval.com)

**Filiale di Bolzano**

Lungo Adige Sinistro, 12  
39100 - Bolzano (BZ)  
Tel. 0471 631194  
[info.bz.it@hoval.com](mailto:info.bz.it@hoval.com)